

OtterPro

OtterPro

STISKALNICA Z ODPRTIM ZGORNIM DELOM

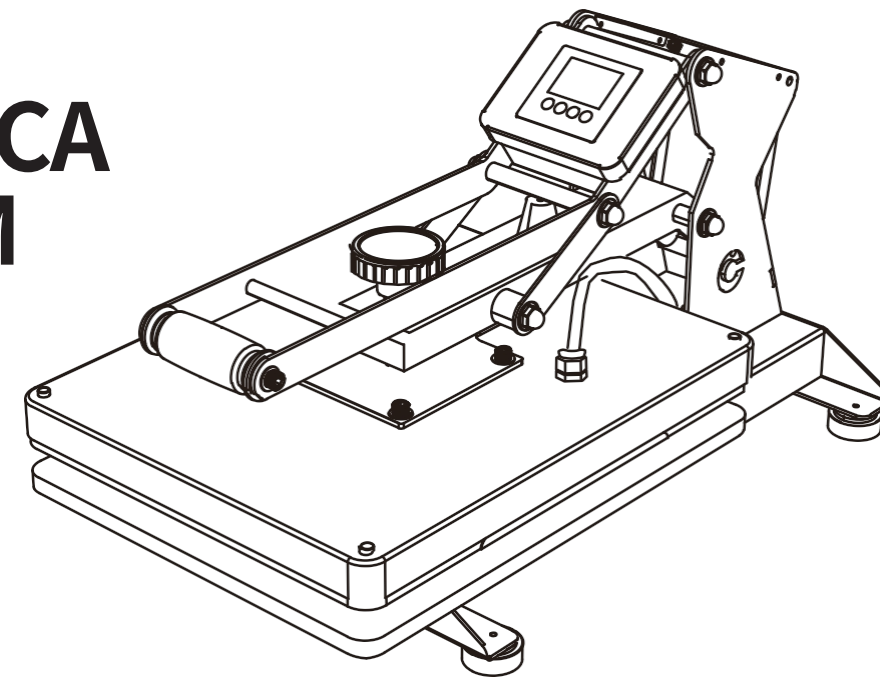

Navodila za uporabo veljajo za stroje vseh barv.

**UPORABNIŠKI
PRIROČNIK**

CLAMSHELL HEAT PRESS

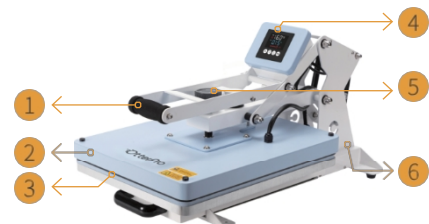

- 1 Pressure Handle 4 Digital Control Meter
- 2 Heating Platen 5 Pressure Knob
- 3 Silicone Pad 6 Power Switch

	41.5 cm		41.5 cm		41.5 cm			
Heating Platen	38x38cm / 15x15in	40x50cm / 16x20in	40x60cm / 16x24in	73 cm	61 cm			
Voltage	220V	110V	220V	110V	220V	110V	50~60Hz	Temp.Range: 32-482F(0-250C) Time Range: 0-999 seconds
Power	2000w	1300w	2200w	1600w	2400w	1800w		

KNOW THE CONTROL PANEL

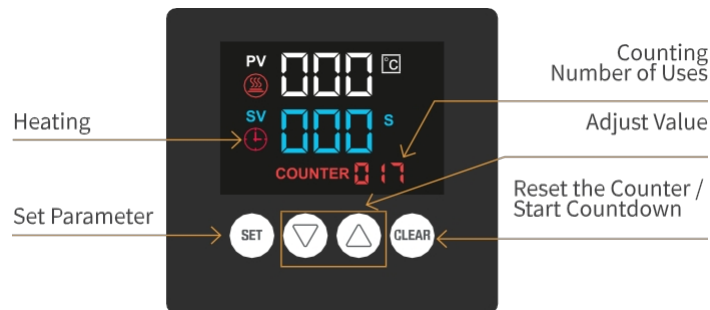

HOW TO USE THE CONTROL PANEL?

1. How to switch between °F and °C ?



1. Long press "SET" button for 5 seconds to enter temp. unit switching mode;



2. Press "↓" and "↑" buttons to switch between °F and °C ;



3. Long press "SET" button for 5 seconds again to save the setting.

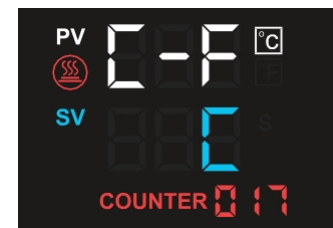

As shown above, the current temperature unit is °C .

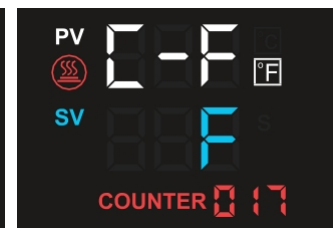

As shown above, the current temperature unit is °F .

2. How to clear the number of uses?



Long press "CLEAR" button for 8 seconds to reset the counter.

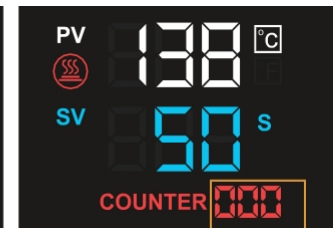
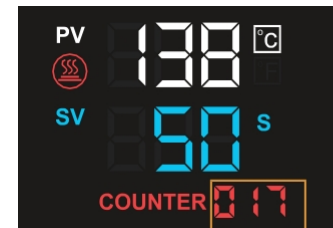

3. Kako nastaviti čas in temperaturo*



1. Vključite stroj, najprej pritisnite gumb „SET“, da vstopite v način nastavitve temperature;

Vmesnik za nastavitve temperature



2. Pritisnite gumba „I“ in „I“ za nastavitve vrednosti;



3. Ponovno pritisnite gumb »SET«, da vstopite v način nastavitve časa;

Vmesnik za nastavitve časa



4. S tipkama „I“ in „I“ nastavite vrednost;



5. Nazadnje ponovno pritisnite gumb »SET«, da shranite nastavitve in zapustite način nastavitve.

Opombe

1. Ne glede na to, kateri vmesnik je prikazan, se bo ob pritisku na ročaj za tlak stroj samodejno začel odšteti. Odštevanje lahko ustavite z dvigom ročaja.
2. Ne glede na to, kateri vmesnik je prikazan, če pritisnete gumb „CLEAR“, bo naprava samodejno začela odštevanje. Odštevanje lahko ustavite s ponovnim pritiskom na gumb „CLEAR“.

KAKO NATISNITI MAJICO?



1. Na silikonsko podlago položite kos zaščitnega papirja, da barve ne poškodujejo podlage in natisnjenih predmetov;



2. Sliko na majici pritrdite s toplotno odporno lepilno trakom;



3. Majico prekrijte z drugim kosom zaščitnega papirja;



4. Nastavite tiskalni pritisk;



5. Vključite stroj;



6. Nastavite čas in temperaturo tiskanja ter počakajte, da se stroj segreje;



- 7 Ko se naprava segreje do nastavljene pritistite ročaj, in machine will zaženite odštevanje samodejno;

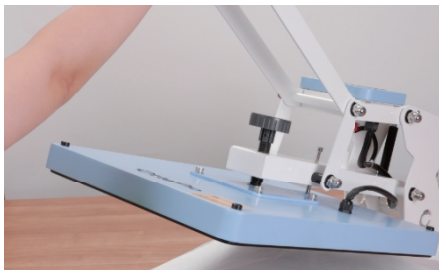

- 8 Po odštevanju se naprava zaslísal se bo pisk, nato pa dvignite ročaj;



- 9 sliko odstranite, ko se ohladi; in preverite čudovit rezultat tiskanja.



Varnostna navodila

1. Ne dotikajte se grelne plošče, ko se naprava segreva ali je še vroča.
2. Ta stroj ni namenjen uporabi s strani otrok.

						
PI OF L Ct ime	Majica	Prevleka za blazino	Fotografska plošča	MDF plošča rezanje	Steklena deska za	Aluminijasti okraski
Temperature	374 °F	374 °F	374 °F	180 °C	356 °F	356 °F
Time	60 s	60 s	600 s	150 s	300 s	50 s

1. Zgornji parametri veljajo le za stiskalnico z odprtim pokrovom.
2. Zgornji parametri so le informativni. Prosimo, da s preskušanjem poiščete najboljše parametre za svoj izdelek.

Pogosta vprašanja:

Barve so svetlejše	Temperatura je prenizka, pritisk je neenakomeren ali čas je prekratek.
Natisnjena slika je nejasna	Čas tiskanja je dolg, kar povzroča razlivanje črnila.
Barve so manj svetle	Tlak je previsok ali pa je temperatura previsoka.
Natisnjena slika je delno nejasna	Toplota je neenakomerno porazdeljena.
Barve so drugačne	Tlak je neenakomeren ali je površina natisnjene predmeta neenakomerna.
Papir se prilepi na natisnjen predmet	Temperatura je previsoka ali je premaz predmeta slabe kakovosti.