

craft express

9in1 Multifunkciós hőprés

70-049

FELHASZNÁLÓI KÉZIKÖNYV

Kérjük, használat előtt tanulmányozza át alaposan, és őrizze meg!



A GÉP JELLEMZŐI

- 1 Nyomóerő állító csavar
- 2 Nyomókar
- 3 Szilikonlap
- 4 Fogantyú
- 5 Digitális kijelző
- 6 Vezérlő
- 7 Fűtőfelület
- 8 Hálózati kapcsoló



Teljesítmény	800W MAX±5%
Feszültség	220V 50Hz/ 110V 60Hz
Hőm. tartomány	0-250°C
Idő tartomány	0-999 másodperc



9IN1 MULTIFUNKCIÓS HŐPRÉS



Sík hőprés



Tányérprés



Flaskaprés



Sapkaprés



Sípcsontvédő-prés



Tollprés



Bögreprés

VASALÓEGYSÉGEK



Fűtő tálca 23x30



Fűtő tálca 15x20



Sapka szerszám



Toll szerszám

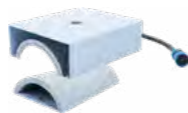

Sípcsontvédő szerszám

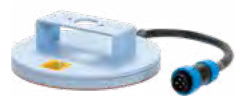

Tányér szerszám 25cm



Tányér szerszám 20cm

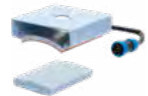

Flaska szerszám



Bögre hőprés 30oz-gyári fűtőpaláttal

A KEZELŐFELÜLET RÉSZEI

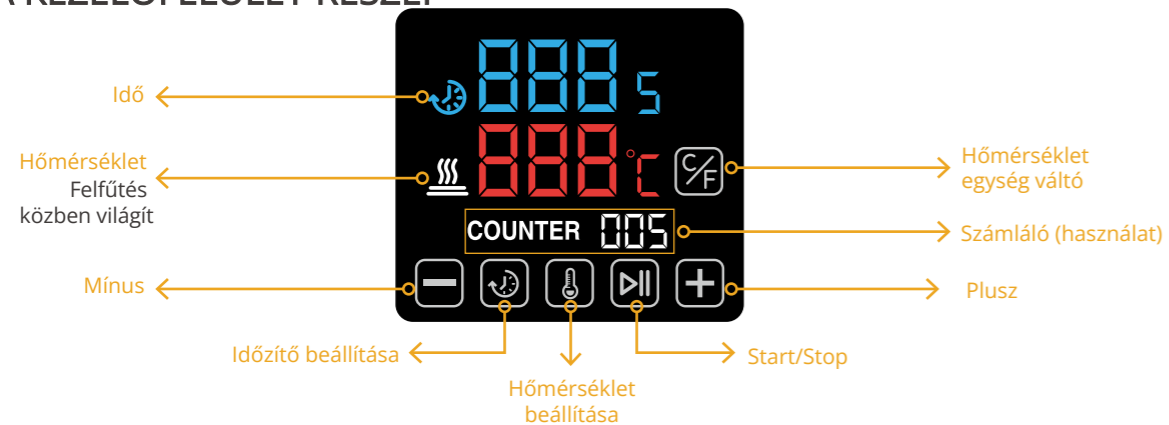

A KEZELŐFELÜLET HASZNÁLATA

1. Váltás °F és °C között



A hőmérséklet mértékegységek közötti váltáshoz érintse meg a C/F gombot.

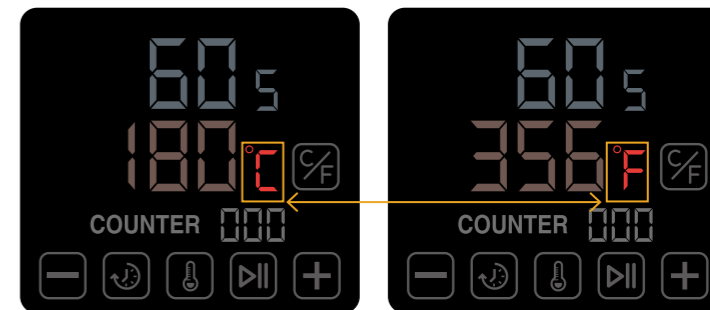

2. A számláló nullázása



A számláló visszaállításához tartsa lenyomva 8 másodpercig az időzítő gombot.

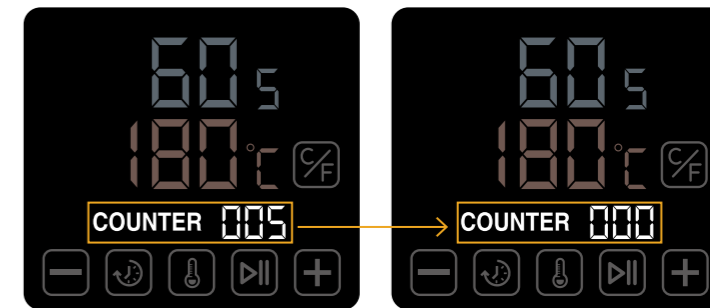

3. Időzítő beállítása



1. Érintse meg az időzítő gombot.



2. A + és - gombok segítségével állítsa be a megfelelő értéket.



3. A kilépéshez érintse meg ismét az időzítő gombot



4. Hőmérséklet beállítása



1. Érintse meg a hőmérséklet beállítása gombot.



2. A + és - gombok segítségével állítsa be a megfelelő értéket.



3. A kilépéshez érintse meg ismét a hőmérséklet beállítása gombot.



5. A vasalás indítása

1. A visszazámlálás elindításához érintse meg a Start gombot.
2. Az automata visszazámlálás a kar lenyomásával is elindítható.
3. A visszazámlálás bármikor leállítható a Start gomb ismételt lenyomásával.

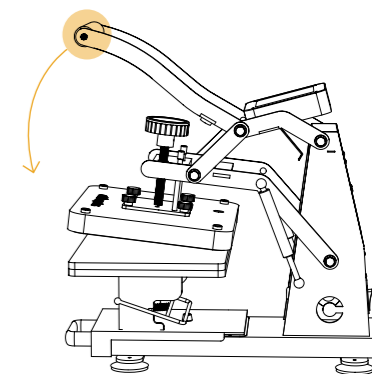

6. Hőmérséklet kompenzáció



1. Tartsa lenyomva 8 másodpercig a Start gombot.



2. A + és - gombok segítségével állítsa be a megfelelő értéket.



3. A kilépéshez tartsa ismét lenyomva 8 másodpercig a Start gombot.

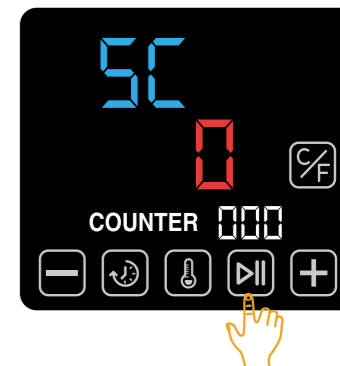

7. Alapértelmezett értékek visszaállítása

Miután a Start gombot 8 másodpercig lenyomva tartotta a hőmérséklet-kompenzációs beállítások megadásához, kattintson a Start gombra a másik 3 érték beállítási oldalára való váltáshoz, amelyeket általában nem kell módosítani. Ha véletlenül megváltoztatta az értékeket, az alábbi ábra szerint visszaállíthatja azokat az alapértelmezett értékekre.



1. Tartsa lenyomva Start gombot 8 másodpercig a hőmérséklet-kompenzáció módba való belépéshez.



2. Érintse meg ismét a Start gombot a felületek közötti váltáshoz.



3. A + és - gombok segítségével állítsa be a megfelelő értéket.



4. A kilépéshez tartsa lenyomva 8 másodpercen keresztül a Start gombot.

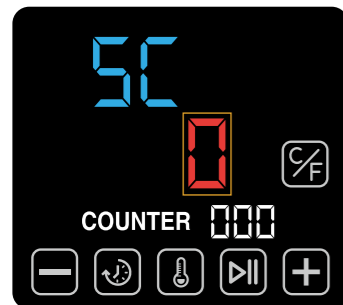

A hőmérséklet-kompenzáció alapértelmezett értéke 0.



A teljesítmény alapértelmezett értéke 16.

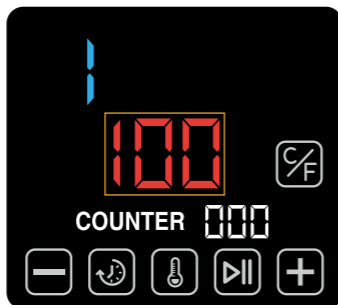

Az áramerősség alapértelmezett értéke 100.

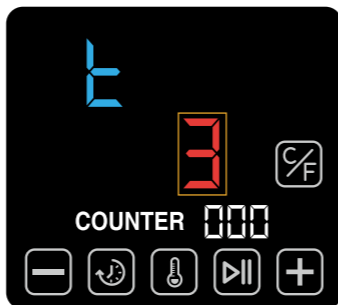

Az idő alapértelmezett értéke 3.

PÓLÓNYOMTATÁS



1. Hőálló ragasztószalaggal rögzítse a transzferpapírt a pólón.

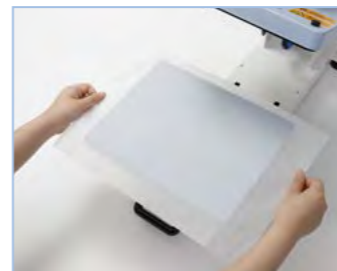

2. Helyezzen sütőpapírt a szilikon alátétre, hogy a festék ne károsítsa a szilikon alátétet és a nyomtatandó terméket.



3. Húzza ki az alsó tálcát. Helyezze rá a terméket, majd fedje le még egy réteg sütőpapírral.



4. Állítsa be a nyomóerőt.



5. Kapcsolja be a gépet. Állítsa be a hőmérsékletet és az időzítőt, majd várja meg, míg a gép felmelegszik.



6. Amikor a gép eléri a beállított hőmérsékletet, nyomja le a kart, és a visszaszámlálás automatikusan elindul.



7. A gép sípoló hanggal jelzi, ha lejárt a visszaszámláló. Emelje fel a kart!

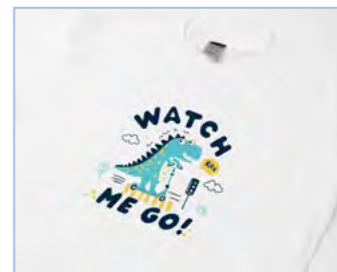

8. Miután lehült, távolítsa el a transzferpapírt és vegye ki a nyomtatott terméket.

A BÖGREPRÉS FELSZERELÉSE



1 Kapcsolja ki a gépet.



2 A könnyebb kezelés érdekében húzza ki az alsó tálcat.



3 Húzza ki a csatlakoztatott fűtőlapp csatlakozóját.



4 Csatlakoztassa a bögreprést.



5 A bögreprés használatra kész.

BÖGRENYOMTATÁS



1 Hőálló ragasztószalaggal szorosan rögzítse a transzferpapírt a bögrére.



2 A csavarok segítségével állítsa be a nyomóerőt.



3 Kapcsolja be a gépet.



4 Állítsa be a hőmérsékletet és az időzítőt.



5 Ha a hőprés elérte a kívánt hőmérsékletet, helyezze be ismét a bögrét.



6 Nyomja le a kart, és a visszazámlálás automatikusan elindul.



7 Ha lejárt a visszazámlálás, emelje fel a kart.



8 Hőálló kesztyűvel vegye ki a bögrét és távolítsa el a transzferpapírt.

A TÁNYÉR SZERSZÁM FELSZERELÉSE



1 Kapcsolja ki a gépet.



2 Húzza ki a csatlakoztatott fűtőlap csatlakozóját.



3 Távolítsa el a csavarokat a csatlakoztatott fűtőlappól.



4 Távolítsa el a csatlakoztatott fűtőlapot és helyezze fel a tányér szerszámot.



5 Rögzítse csavarokkal.



6 Végül csatlakoztassa a hőpréshez.

TÁNYÉR NYOMTATÁSA



1 Hőálló ragasztószalaggal rögzítse a transzferpapírt a tányéron.



2 Állítsa be a nyomóerőt.



3 Kapcsolja be a gépet.



4 Állítsa be a hőmérsékletet és az időzítőt.



5 Ha a hőprés elérte a kívánt hőmérsékletet, helyezze a tányért az alsó tálcára.



6 Nyomja le a kart, és a visszazámlálás automatikusan elindul.



7 Ha lejárt a visszazámlálás, emelje fel a kart.



8 Hőálló kesztyűvel vegye ki a tányért és távolítsa el a transzferpapírt.

A FLASKA SZERSZÁM FELSZERELÉSE



1 Kapcsolja ki a gépet.



2 Távolítsa el a csatlakoztatott vasalóegységet.



3 Távolítsa el a csavarokat az alsó tálcából.



4 Rögzítse az alsó szerszámot csavarokkal.



5 Rögzítse a szerszám fűtőfelületét csavarokkal.



6 Végül csatlakoztassa a hőpréshez.

FLASKA NYOMTATÁSA



1 Hőálló ragasztószalaggal rögzítse a transzferpapírt a flaskán.



2 Állítsa be a nyomóerőt.



3 Kapcsolja be a gépet.



4 Állítsa be a hőmérsékletet és az időzítőt.



5 Ha a hőprés elérte a kívánt hőmérsékletet, helyezze a flaskát az alsó szerszámra.



6 Nyomja le a kart, és a visszaszámlálás automatikusan elindul.



7 Ha lejárt a visszaszámlálás, emelje fel a kart.



8 Hőálló kesztyűvel vegye ki a flaskát és távolítsa el a transzferpapírt.

A SAPKA SZERSZÁM FELSZERELÉSE



1 Kapcsolja ki a gépet.



2 Távolítsa el a csatlakoztatott vasalóegységet.



3 Rögzítse az alsó szerszámot csavarokkal.



4 Rögzítse a szerszám fűtőfelületét csavarokkal.

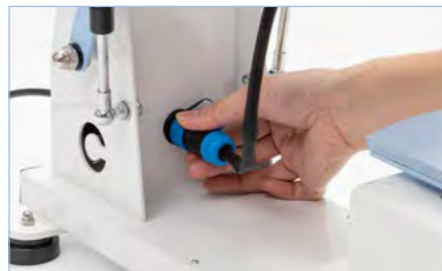

5 Csatlakoztassa a a hőpréshez.



6 A gép készenáll a használatra.

SAPKA NYOMTATÁSA



1 Hőálló ragasztószalaggal rögzítse a transferpapírt a baseball sapkán.



2 Helyezze el a baseball sapkát a sapka szerszámon és rögzítse az erre szolgáló karok segítségével.



3 Állítsa be a nyomóerőt.



4 Kapcsolja be a gépet.



5 Állítsa be a hőmérsékletet és az időzítőt.



6 Amikor a gép eléri a beállított hőmérsékletet, nyomja le a kart, és a visszaszámlálás automatikusan elindul.



7 Ha lejárt a visszaszámlálás, emelje fel a kart.



8 Vegye ki a baseball sapkát és távolítsa el a transferpapírt.

A TOLL SZERSZÁM FELSZERELÉSE



1 Kapcsolja ki a gépet.



2 Távolítsa el a csatlakoztatott vasalóegységet.



3 Rögzítse az alsó szerszámot csavarokkal.



4 Rögzítse a szerszám fűtőfelületét csavarokkal.



5 Csatlakoztassa a a hőpréshez.



6 A gép készenáll a használatra.

TOLLAK NYOMTATÁSA



1 Hőálló ragasztószalaggal rögzítse a transzferpapírt a tollakon.



2 Helyezze el a tollakat egymás mellett a tálcán a nyomtatandó oldalukkal felfelé.



3 Állítsa be a nyomóerőt.

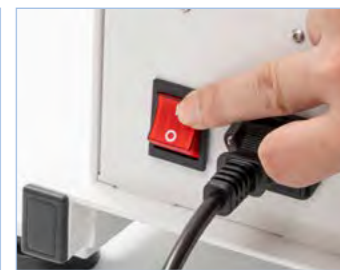

4 Kapcsolja be a gépet.



5 Állítsa be a hőmérsékletet és az időzítőt.



6 Amikor a gép eléri a beállított hőmérsékletet, nyomja le a kart, és a visszazámlálás automatikusan elindul.



7 Ha lejárt a visszazámlálás, emelje fel a kart.



8 Vegye ki a tollat és távolítsa el a transzferpapírt.

A SÍPCSONTVÉDŐ SZERSZÁM FELSZERELÉSE



1 Kapcsolja ki a gépet.



2 Távolítsa el a csatlakoztatott vasalóegységet.



3 Rögzítse az alsó szerszámot csavarokkal.



4 Rögzítse a szerszám fűtőfelületét csavarokkal.



5 Csatlakoztassa a a hőprészhez.



6 A gép készenáll a használatra.

SÍPCSONTVÉDŐ NYOMTATÁSA



1 Távolítsa el a védőfóliát a sípcsontvédőről, majd hőálló ragasztószalaggal rögzítse a transzferpapírt.



2 Helyezze a sípcsontvédőt a szilikon alapra, majd fedje le sütőpapírral.



3 Állítsa be a nyomóerőt.



4 Kapcsolja be a gépet. Állítsa be a hőmérsékletet és az időzítőt, majd várja meg, míg a gép felmelegszik.



5 Amikor a gép eléri a beállított hőmérsékletet, nyomja le a kart, és a visszaszámlálás automatikusan elindul.



6 A gép sípoló hanggal jelzi, ha lejárt a visszaszámlálás. Emelje fel a kart!



7 A könnyebb kezelés érdekében húzza ki az alsó tálcát.

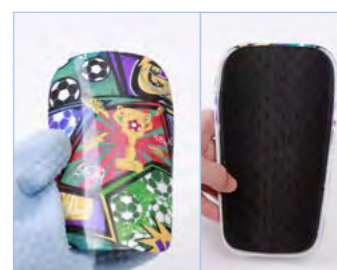

8 Hőálló kesztyűvel vegye ki a flaskát és távolítsa el a transzferpapírt, majd rögzítse a sípcsont védő bélését.

AJÁNLOTT HŐ-IDŐ ÉRTÉKEK

Termék						
Terméknév	Póló	Sípcsontvédő	Kőlap	MDF tábla	Üveg vágódeszka	Alumínium dísz
Hőmérséklet	190 °C	200 °C	190 °C	180 °C	180 °C	180 °C
Idő	60 mp	270 mp	600 mp	150 mp	300 mp	50 mp

Megjegyzés

1. A fenti paraméterek csak a Craft express 9in1 Multifunkciós hőprésre vonatkoznak.
2. A fenti paraméterek csak tájékoztató jellegűek. Kérjük, gyártás előtt tesztel bizonyosodjon meg az Ön termékének leginkább megfelelő hő-idő beállításról.

Biztonsági előírások

1. Ne érintse meg a fűtőfelületet, amíg a gép forró vagy épp melegszik.
2. Ezt a gépet gyermekek nem használhatják.



Termék						
Terméknév	Táska	Toll	Flaska	Tányér	Baseball sapka	Rozsdamentes acél kulacs
Hőmérséklet	190 °C	220 °C	180 °C	180 °C	180 °C	180 °C
Idő	60 mp	420 mp	60 mp	220 mp	80 mp	60 mp

GYIK

A nyomat túl világos	Túl alacsony beállított hőmérséklet vagy idő, vagy egyenetlen nyomóerő.
A nyomat homályos	Túl hosszú nyomtatási idő, ami festékkicsapódást okoz.
A színek nem elég élénkek	Túl magas nyomóerő vagy hőmérséklet.
A nyomat egy része homályos	Egyenetlen hőeloszlás.
Egyenetlen színek	A nyomóerő vagy a nyomtatandó tárgy felülete egyenetlen.
A papír rátapad a nyomtatott felületre	Túl magas hőmérséklet vagy gyenge minőségű szublimációs bevonat.